

Características generales:

El tri-pass de cubo motorizado se emplea para el direccionamiento de sólidos a granel a tres líneas independientes.

Este equipo se caracteriza por su sólida construcción y correcto mecanizado que asegura un buen alineamiento y correcto desplazamiento del cubo dentro de su carcasa, así como una completa estanqueidad del material hacia su línea de salida.

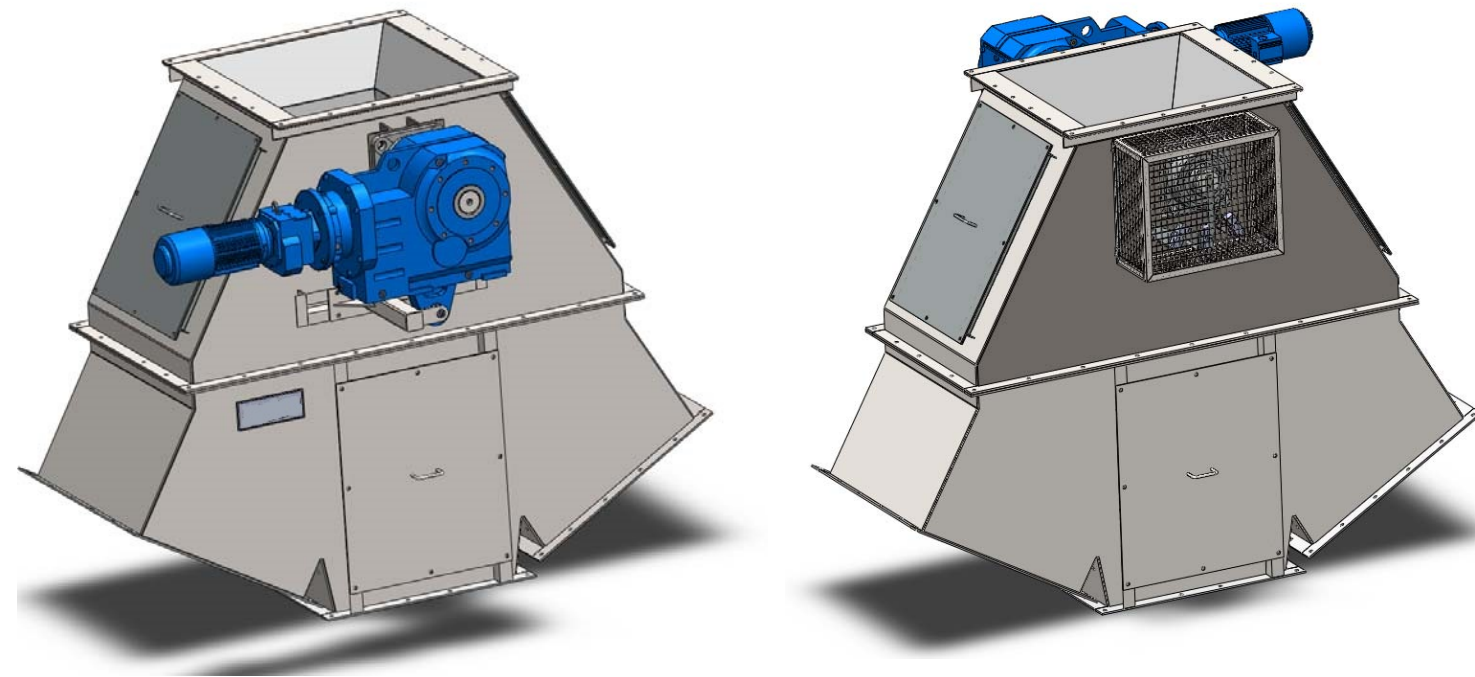

- Revestimiento interior en placas atornilladas. Según el material a transportar se suministran con chapa antidesgaste, recubrimiento antipegaduras o acero inoxidable antidesgaste y antipegaduras.
- Cuatro puertas de inspección para fácil acceso al interior de la máquina.
- Construcción en dos cuerpos para facilidad de montaje, desmontaje y mantenimiento.
- Todas las partes móviles se encuentran protegidas.
- Control de situación de las tres posiciones mediante detectores inductivos.
- Tiempo de maniobra entre posiciones extremas, menor de 4 segundos.

Dimensionamiento del equipo:

El equipo se suministra con tres ejes motorizaciones en función del caudal máximo a transportar.

Se suministra cualquier tamaño de equipo, adaptándose a la brida requerida con cualquier dimensión siendo esta proporcional al caudal a transportar, dimensiones de la máquina y consiguientemente a la potencia instalada.

A modo de información se muestra la siguiente tabla con las tres motorizaciones y tres tamaños representativos:

Modelo	Caudal máximo a transportar (tph)	Dimensiones del interior de la brida de entrada (mm)	Potencia del grupo motriz (kW)	Par del grupo motriz (N.m)	Espesor de chapa (mm)	Peso aproximado sin reductor (kg)
TCM-80	300	700 x 700	1,1	4.200	6	1.264
TCM-90	900	1.000 x 900	2,2	9.500	8	2.280
TCM-110	2000	1.400 x 1.200	4,0	17.500	8	4.050

Dimensiones orientativas:

Tabla de dimensiones orientativas correspondientes a los tres tamaños de brida de entrada de la tabla previa:

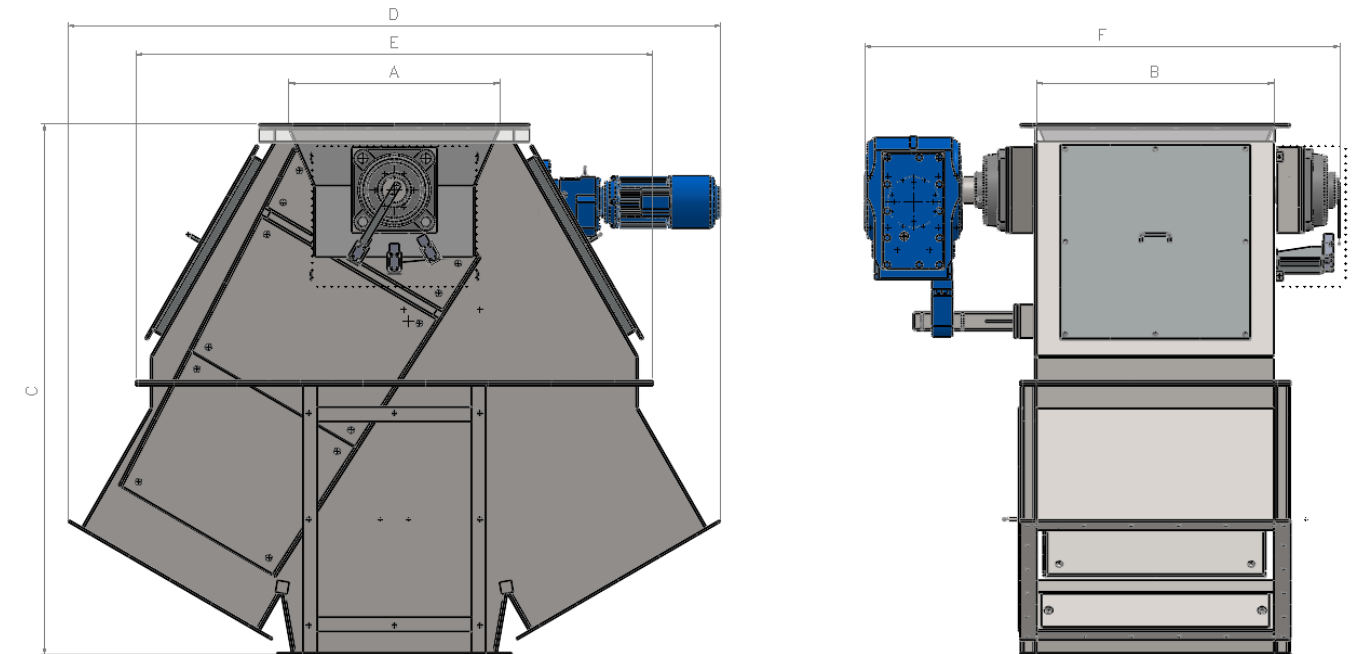

Modelo	A (mm)	B (mm)	C (mm)	D (mm)	E (mm)	F (mm)
TCM-80	700	700	1.850	2.200	1.750	1.700
TCM-90	1.000	900	2.414	3.022	2.395	1.904
TCM-110	1.400	1.200	3.160	4.116	3.256	2.204